

Sonpak LX 15/25/40

Простой в монтаже мощный прожектор с газоразрядной лампой 150-400Вт.

- Ассиметричный или симметричный отражатель
- Простой монтаж с опускающимся вниз передним стеклом и кабельным вводом.
- Встроенный блок ПРА и степень защиты IP65
- Аксессуары



Фотографии, линейные чертежи и фотометрические данные показаны только в качестве образца. Для получения специфической информации пожалуйста выберите индивидуальный продукт.

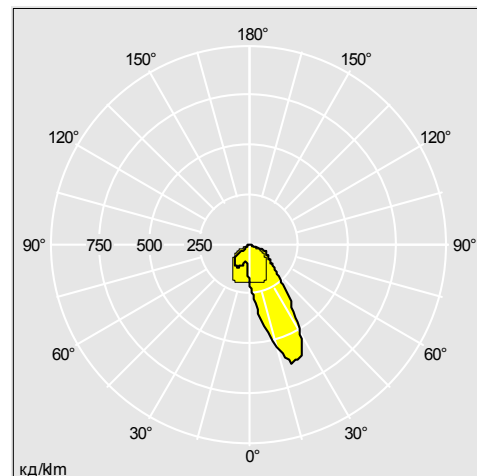
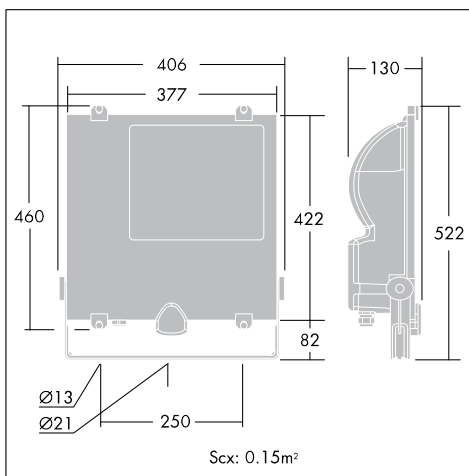
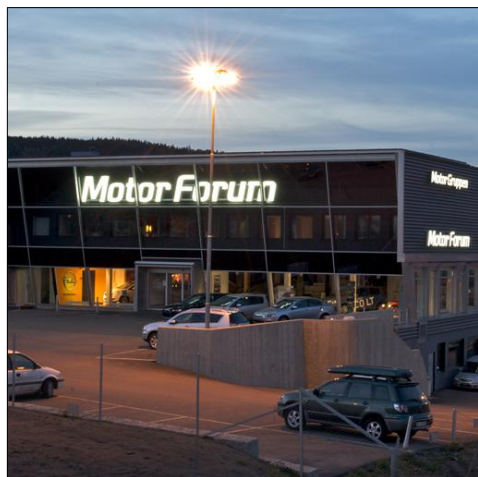

96231775

Material/Finish

Корпус: литой под давлением алюминиевый сплав UNI EN 46100 с полиэфирным порошковым покрытием черного цвета RAL9005.

Стекло: плоское закаленное стекло толщиной 5 мм.

Отражатель: листовый алюминий P-AL 99,85% сплав 1060 полированный, оксидированный и анодированный, надлежащей толщины.

Винты: внутренние винты из хромированной оцинкованной стали, внешние винты из нержавеющей стали.

Кабельный ввод: кабельный ввод PG 13,5 из полиамида для кабелей АЕ 9,12 мм.

Уплотнения: устойчивый к процессам старения силикон,

Монтажная скоба: стальной, черного цвета RAL 9005, крепление винтами M10; поставляется с градуированной шкалой для регулировки угла наклона светового потока.

Монтаж/Обслуживание

Все изделия имеют один кабельный ввод с сальником для кабеля наружного диаметра Ø9-11 мм с 3-полюсными клеммными колодками. Монтажная скоба LX 15/25/40 фиксируется одним болтом через отверстие Ø21 мм. Два дополнительных отверстия для крепления Ø13 мм с межцентровым расстоянием 250 мм. Кабельный сальник и скоба поставляются установленными на корпус.

Sonpak LX 15/25/40

Инструкция для заказа Supplied complete with lamp.

Описание	Код ILCOS	Патрон	Вт (кг)	Код SAP
Алюминиевый корпус и переднее стекло				
SONPAK LX 150W 230V HST/E40/220 A/S	ST	E40	10,8	96231765
SONPAK LX 150W 230V HST/E40/220 S/S	ST	E40	10,8	96231766
SONPAK LX 150W 230V HIT/E40/745 A/S	MT	E40	10,8	96231767
SONPAK LX 150W 230V HIT/E40/745 S/S	MT	E40	10,8	96231768
SONPAK LX 250W 230V HST/E40/220 A/S	ST	E40	11,7	96231769
SONPAK LX 250W 230V HST/E40/220 S/S	ST	E40	11,7	96231770
SONPAK LX 250W 230V HIT/E40/745 A/S	MT	E40	11,7	96231771
SONPAK LX 250W 230V HIT/E40/745 S/S	MT	E40	11,7	96231772
SONPAK LX 400W 230V HST/E40/220 A/S	ST	E40	12,8	96231773
SONPAK LX 400W 230V HST/E40/220 S/S	ST	E40	12,8	96231774
SONPAK LX 400W 230V HIT/E40/742 A/S	MT	E40	11,5	96231775
SONPAK LX 400W 230V HIT/E40/742 S/S	MT	E40	11,5	96231776
Аксессуары				
SONPAK LX 150/250/400W LV			1	96250692
SONPAK LX 150/250/400W VS			1	96250693
SONPAK LX 150/250/400W WG			1	96250694
SONPAK LX FIX/MA 76			2	96250695