

Sonpak LX 7-15

Простой в установке компактный прожектор с газоразрядной лампой 70-150Вт.

- Ассиметричный или симметричный отражатель
- 2 размера: 1 размер для 70 Вт и 2 размер для 150/250/400 Вт.
- Простой монтаж с опускающимся вниз передним стеклом и кабельным вводом.
- Антивандальная версия с полипропиленовым корпусом и высокопрочным прозрачным поликарбонатным козырьком. Имеются внешние оптические аксессуары



Фотографии, линейные чертежи и фотометрические данные показаны только в качестве образца. Для получения специфической информации пожалуйста выберите индивидуальный продукт.

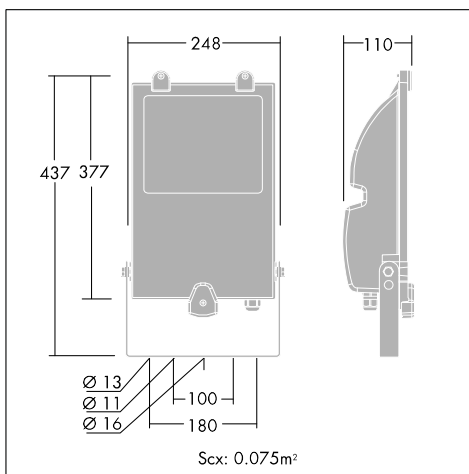

Material/Finish

Корпус: полипропилен черного цвета, армированный стекловолокном и минеральными добавками. Устойчивый к воздействию атмосферных, химических и коррозионно-активных веществ, таких как газы, соленый туман, различные загрязнения и т.д. или литой алюминиевый сплав UNI EN 46100, покрытый полиэфировыми порошками, RAL9005 для выравнивания с размером 2.

Рассеиватель / линзы: самогасящийся поликарбонат или плоское закаленное стекло, толщина 5мм.

Отражатель: листовый алюминий с молотковой отделкой P-AL 99,85% сплав 1060, полированный, оксидированный и анодированный, надлежащей толщины.

Винты: хромированная оцинкованная сталь.

Кабельный ввод: кабельный ввод M20 Ø9-11 мм.

Уплотнение: устойчивая к процессам старения резина

Клеммная коробка: клемма винтового типа, сечение клеммы 4,0 мм².

Крепление кабеля питания: пластиковый зажим для кабелей диаметром 9-11 мм.

Электропроводка: блок питания состоит из электромагнитного балласта, зажигающего устройства в соответствии с типом лампы, конденсатора для повышения коэффициента мощности, монтируемого на блоке ПРА.

Монтажная скоба: сталь черного цвета RAL 9005, крепление винтами M6, поставляется с градуированной шкалой для регулировки угла светового потока.

Монтаж/Обслуживание

Все изделия имеют один кабельный ввод с сальником для кабеля наружного диаметра Ø9-11 мм с 3-полюсными клеммными колодками. Монтажная скоба LX7-15 фиксируется одним болтом через отверстие Ø16 мм.

Два дополнительных отверстия для крепления Ø11мм с межцентровым расстоянием 100 мм и еще два отверстия Ø13 мм с межцентровым расстоянием 180 мм. Кабельный сальник и скоба поставляются установленными на корпус. Аксессуары подходят только для версии с полипропиленовым корпусом и поликарбонатной крышкой.

Sonpak LX 7-15

Инструкция для заказа Supplied complete with lamp.

Описание	Код ILCOS	Патрон	Вт (кг)	Код SAP
Полипропиленовый корпус и поликарбонатный козырек				
SONPAK LX 70W 240V HSE-I/E27 A/S P	SE/I	E27	3,4	96232641
SONPAK LX 70W 240V HIT-DE/RX7s A/S P	MD	RX7s	3,4	96232643
SONPAK LX 70W 230V HSE-I/E27/220 A/S	SE/I	E27	3,4	96231761
SONPAK LX 70W 230V HSE-I/E27/220 S/S	SE/I	E27	3,4	96231762
SONPAK LX 70W 230V HIT-DE/RX7S/730 A/S	MD	RX7s	3,4	96231763
SONPAK LX 70W 230V HIT-DE/RX7S/730 S/S	MD	RX7s	3,4	96231764
Аксессуары (для полипропиленовых версий)				
SONPAK LX 70W LV			1	96250690
SONPAK LX 70W VS			1	96250691
SONPAK LX FIX/MA 76			2	96250695